

1 基礎部の施工

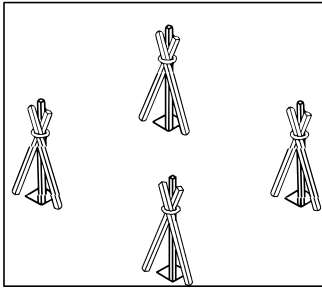

- 1.<1-1>を参考に柱位置を出してください。
- 2.<1-2>を参考に柱基礎穴を掘ってください。
- 3.柱の埋め込み深さを確認のうえアンカー棒を取り付け、下げ振りにて垂直を確認した上で、柱が倒れないように支え棒で固定、自立させてください。

<1-1>

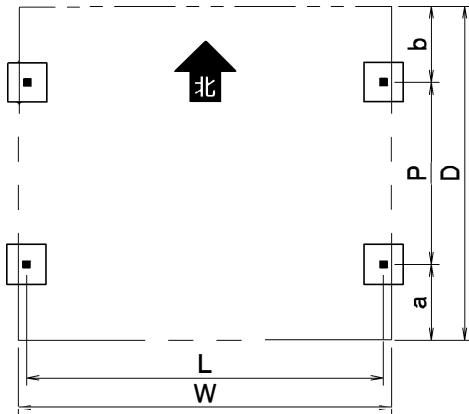

呼称	W	D	L	P	a	b
W54×D54	5550	5400	5530	3000	1200	1200
W54×D36		3600		2900		350
W54×D18		1800		1250	200	
W36×D54	3700	5400	3680	3000	1200	1200
W36×D36		3600		2900		350
W36×D18		1800		1250	200	
W18×D54	1850	5400	1830	3000	1200	1200
W18×D36		3600		2900		350
W18×D18		1800		1250	200	

<1-2>

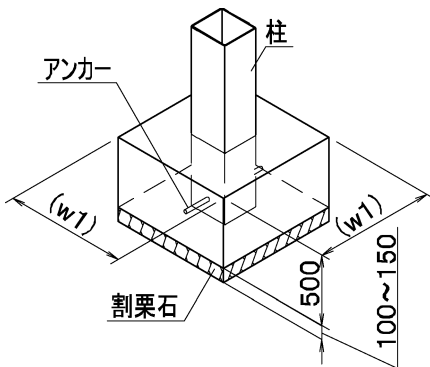

※(w1)寸法は、端部柱:500、連結柱600